

## La direction devient dure, un graissage de la crémaillère peut aider.

La direction d'une traction est traditionnellement dure mais cela n'empêche pas de la graisser de temps en temps pour qu'elle ne devienne pas encore plus dure.

Pour ce faire il suffit de soulever l'avant du véhicule et de libérer du sol les deux roues.

Sécurisez la position du cric par deux chandelles de soutien.

Il n'est pas utile de démonter la roue côté chauffeur. La butée à démonter est facilement accessible pour réaliser l'opération.

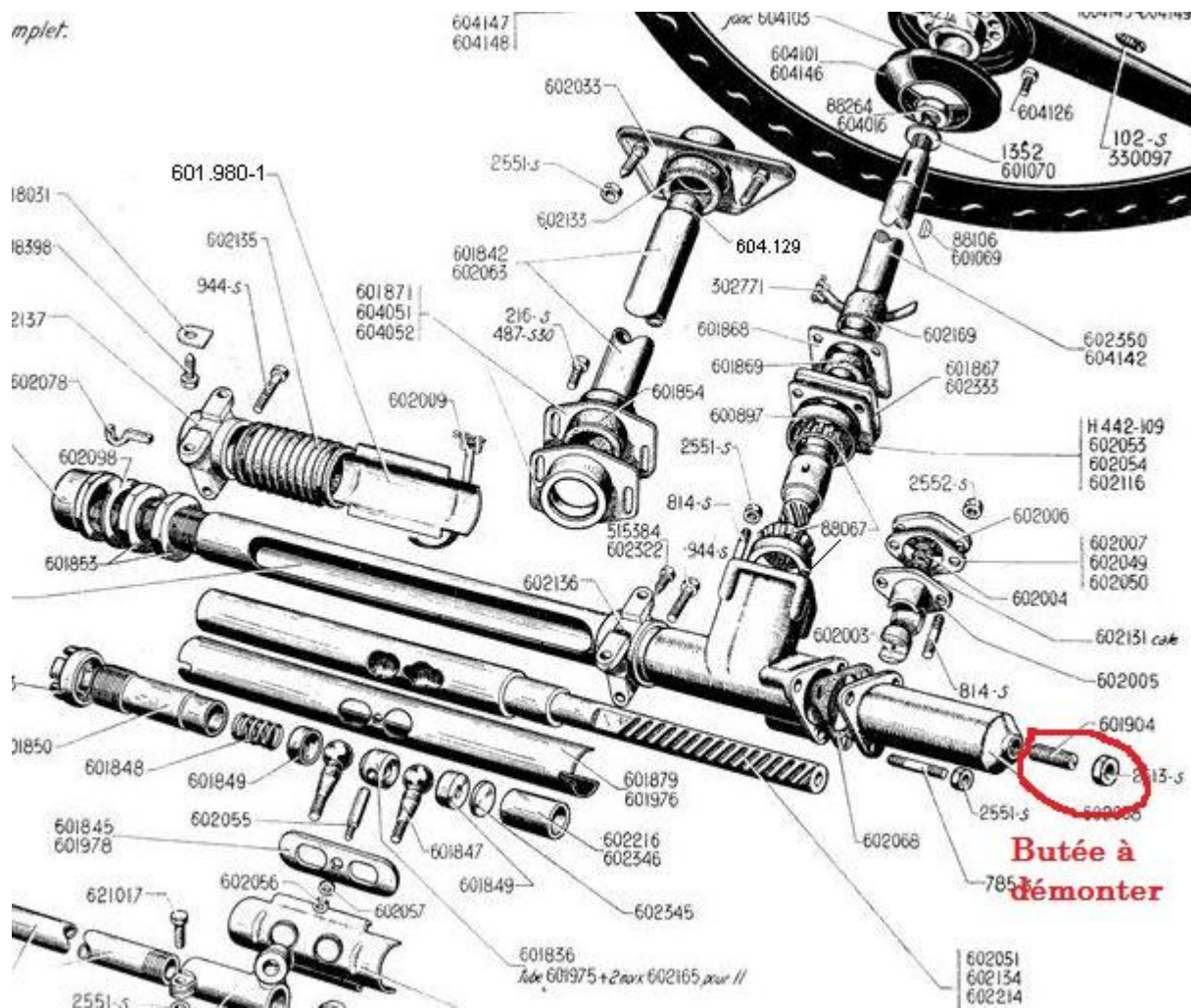

Mesurer la partie de la buée qui dépasse le contre écrou pour remettre la pièce après graissage à la bonne position.

Débloquez le contre écrou et démontez la butée. Vous avez alors un trou fileté de 10mm.

Comme il n'existe pas de graisseur de 10mm, il faut se construire un graisseur « fabrication maison »

Rien de plus simple : Prenez la vis d'un boulon de 10mm. Coupez le à +/- 2cm.



Perforez le part en part.

Le trou à faire dépendra du pas du graisseur que vous avez à disposition. Filetez sur 1cm la tête de la vis aux dimensions du pas de vis du graisseur.



Assemblez graisseur et vis et votre graisseur de crémaillère est prêt.



Vissez votre ensemble dans le trou de la butée.

Pompez une dizaine de fois avec votre pompe à graisse. Faites jouer la direction complètement à droite et à gauche pour étaler la graisse injectée. Recommencez une deuxième fois l'opération et votre crémaillère sera bien graissée.

Démontez votre graisseur « maison » et replacez votre butée à la même position.

Un membre du CBAC